

časopis vlčat a světlušek



# Světýlko

duben 2013 • ročník 15

Vlček - Světýlko  
**elektrikář**



**Umíš  
komunikovat?**

**Dopravní značky**

**Mramorování**



# Umělecká šestka 2013

15. - 17. 3. 2013

Z nejrůznějších koutů celé České republiky se sjelo 122 dětí, aby zde porovnálo své schopnosti a dovednosti v divadelním umění, recitaci a zpěvu.

## U6 2013

Program víkendu byl nabitý uměleckými činnostmi nejrůznějšího zaměření. Došlo na tanec, hudební koncerty, sportovní aktivity i výtvarné tvoření. Na slavnostním zahájení účastníci hádali pohádkové písničky a soupeřili v improvizovaném tanci. Součástí zahajovacího ceremoniálu bylo vykreslení nápisu U6 2013. Za pomoci lampionů všichni soutěžící vytvořili živý řetěz světýlek a rozestavili se do jednotlivých písmen.







Sobota probíhala ve znamení soutěžních divadelních představení, recitací a zpěvu. Všechna vystoupení bedlivě sledovala porota, která měla nelehký úkol vybrat ty nejlepší. Pro ty, kteří zrovna nezpívali ani nehráli divadlo, byla připravena spousta lákavých doprovodných programů. Například gravírování, enkaustika, navlékání korálků, taneční podložky, vytváření masek, pohybové písničky, xbox a tvorba plaket na památku.

Večer účastníky čekalo velké překvapení. V místním divadle byl přichystán koncert Jaroslava Uhlíře. Krásná hudba obohacená zajímavým vyprávěním a soutěží roztančila a rozezpívala celý divadelní sál. Kdo měl ještě večer sílu, šel do sportovní haly tančit zumbu pod vedením profesionálního tanečního lektora.



Podrobnou výsledkovou listinu  
Umělecké šestky 2013 si můžete prohlédnout na  
<http://www.vamsdorf.skauting.cz/umsestka>.

## Světýlko

duben 2013 (15. č. 4)

Vychází 5x ročně. Praha 5. 4. 2013

Vydává Tiskové a distribuční centrum Junáka, Senovážné nám. 24, 116 47 Praha 1, tel.: 234 621 223, fax.: 234 621 399, email: tdc@junak.cz, <http://www.skaut.cz/tdc>, IČO 64934926  
Šéfredaktor: Zdeněk Chval. Grafická úprava a DTP: Miroslav Zrubák. Fotografie na titulní straně: Radek Lampíř "Vamp".  
Předplatné zajišťuje Send Předplatné, s.r.o. Pro registrované členy Junáka předplatné řešeno v rámci on-line registrace. Více info na [www.skaut.cz/casopisy](http://www.skaut.cz/casopisy). Příjem reklamaci: tel.: 234 621 223, email: tdc@junak.cz. Redakce: tel.: 739 429 970, email: svetlyko@skaut.cz. Inzerce: tel.: 234 621 223, fax.: 234 621 399, email: tdc@junak.cz. Tisk: Tiskárna POLYGRAF, s.r.o..  
Zaslané rukopisy, kresby a fotografie se archivují a vracejí se jen na vyzádání odeslatelů. Neoznačené texty a fotografie jsou redakční. ISSN 12-11-0914, MK ČR 7095

Autor přílohy: Jan Lukášek.

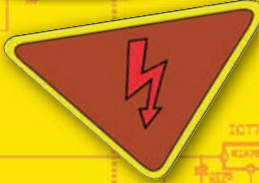

# Elektrikář

**Ukaž ostatním včatům a světluškám, že umíš něco navíc, budeš za odborníka a dostaneš parádní nášivku na kroj, kterou jen tak někdo nemá! Abys vlčka/světýlko elektrikáře získal, odečti si svůj věk od čísla 12 a nejvýše tolik z připravených úkolů můžeš vynechat. Pokud splníš všechny, tak jsi opravdu machr.**

## Úkol č. 1

Ke každé značce dopiš správný název z následujícího výběru: baterie, vypínač, přepínač, žárovka, pojistka, dioda, rezistor, kondenzátor a tlumivka. Nejméně u poloviny těchto součástek pověz, k čemu slouží, kde je najdeš a jak pracují.

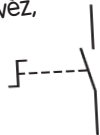

## Úkol č. 3

Na obrázku máš dva přepínače, žárovku a baterii. Představ si, že v místnosti u stropu visí lustr. Do místnosti vedou dvoje dveře a u každých dveří je vypínač, který lustr rozsvěcí a zhasíná. Nakresli, jak tyto součástky zapojíš, aby obvod fungoval podle popisu.

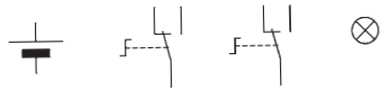

Na dalším obrázku máš dva přepínače, dvě žárovky a baterii. Představ si, že v místnosti u stropu visí lustr a v něm jsou dvě žárovky. U dveří jsou dva přepínače, kterými ovládáš na sobě nezávisle dvě žárovky v lustru. Nakresli, jak tyto součástky zapojíš, aby obvod fungoval podle popisu.

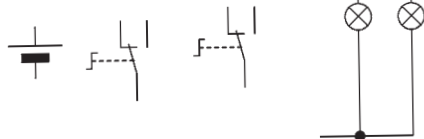



## Úkol č. 4

Na obrázku jsou čtyři schémata. Pouze jedno je správně. A co má obvod dělat? Opět je místnost s lustrem. Do místnosti vedou troje dveře a u každých dveří je vypínač, který lustř rozsvěcí a zhasíná. Poznáš, které ze čtyř zapojení takto funguje?

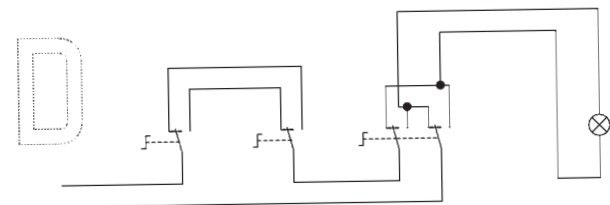
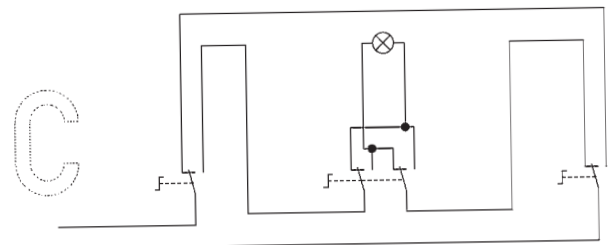
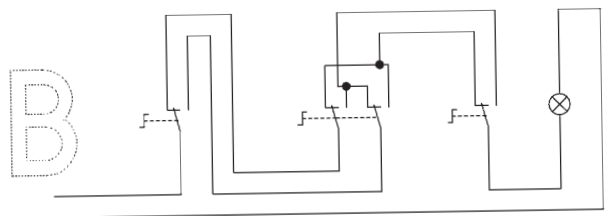
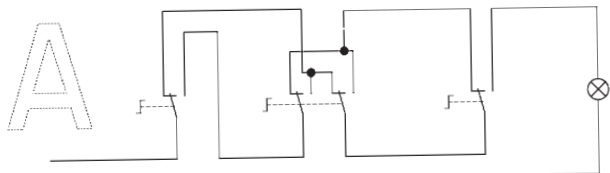

## Úkol č. 5

Na fotografii vidíš zářivku. Dovedeš pojmenovat jednotlivé součástky a říct, k čemu slouží? Jako tahák pro název součástek si vyber z následujících slov. Nesmyslné názvy škrtni. Víš, která součástka by měla ještě v zářivce být a na obrázku ji nevidíš (je v seznamu)?

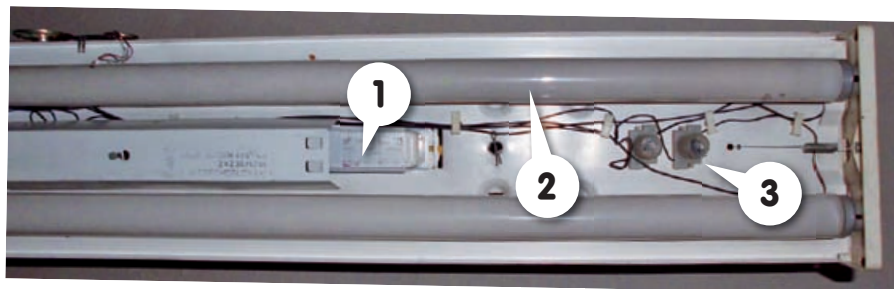

- Zářivková trubice
- Zářivková hubice
- Stoper
- Starter
- Kondenzátor
- Tlumivka
- Urychlovačka

všech/světýlko

## Úkol č. 6

Požádej kamarády, ať ti přinesou na schůzku tři různé baterky (svítilny). Dovedeš ve všech vyměnit baterie (stačí vyndat a opět ty samé dát zpět)? Pokud má svítilna žárovku, dovedeš ji vyndat a zase dát zpět tak, aby svítilna svítila?



## Úkol č. 7

Od zásuvky ke spotřebiči (třeba k pračce) vede kabel a v něm jsou tři vodiče. Jeden je zelenožlutý, druhý modrý a třetí černý nebo hnědý. Víš, co která barva znamená? Na obrázku máš zásuvku, přesně tak, jak ji vidíš na zdi. Vybarvi, na kterou zdířku či kolík připojíš jakou barvu vodiče.



## Úkol č. 8

Zjisti si, co to je proudový chránič a jak funguje. Vysvětlí všem jeho funkci. Prozradíme ti k tomuto přístroji jednu věc, která se nikde moc nepíše. Proudový chránič má testovací tlačítko. Test tímto tlačítkem by se měl dělat pravidelně každého půl roku. Pokud se chránič na test nevypne, několikrát ho ručně vypni a zapni a zkus znovu test. Mechanika má totiž v nataženém stavu tendenci časem zatuhnout a chránič pak nefunguje správně.



## Úkol č. 9

Pověz, co to je statická elektřina, jak vzniká. Předved alespoň dva různé jednoduché pokusy se statickou elektřinou. Pokud tě nic nenapadá, najdeš jich mnoho na internetu.



## Úkol č. 10

Každé elektrické zařízení, ve kterém se nachází životu nebezpečné napětí, je opatřeno jistou značkou (či výstražnou tabulkou). Nakresli ji a vybarvi správnými barvami. Řekni všem, kde se s tímto napětím můžeš nejčastěji setkat a co máš a nemáš dělat v blízkosti tohoto napětí.

## Úkol č. 11

Máš relátko (nejlépe na 5-6 V, ne více než 24V!). To zapoj dle schématu, včetně vyvedených vodičů na stejnosměrné napětí, na které je cívka relátka navržena. Pokud při činnosti relátka sáhneš na připravené vývody, budou brnět (když si naslíneš prst, tak budou brnět více). Řekni, proč cítíš brnění, když samotné napájecí napětí nebrní. Dovedeš do obvodu zapojit diodu tak, že tyto vývody nebudou brnět (ale relátko bude mít stejnou funkci jako před zapojením diody)? Můžeš ten samý fígl (řekni i proč) použít při střídavém napětí?

**Jde tady o velice krásný pokus, takže pokud si seženeš relátko s prepínacím kontaktem (jazýčkové relé není vhodné), může se stát, že při předvádění hodně vřchat a světlušek dostane respekt před elektrikou.**

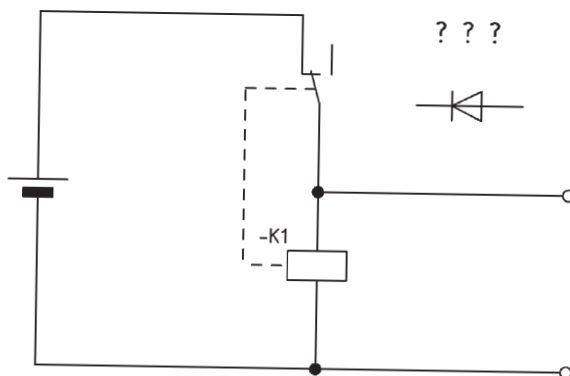



## Úkol č. 12

## Sestroj elektromagnet. Všem ukaž, jak funguje.

Budeš potřebovat pořádný hřebík a vodič (několik metrů). Ten nejlépe seženeš z vysloužilých elektrických zařízení. Téměř v každém se dnes nachází nějaký ten transformátor, odrušovací filtr, případně relátko. Hodí se součástky z vysloužilých úsporných žárovek. Sám je ale neotvírej, požádej někoho dospěleho, ať ti elektroniku z žárovky vyprostí. Tato žárovka obsahuje v trubici rtuť, a proto se musí při této činnosti dávat



veliký pozor, aby se nerozbila. Vodič opatrně namotej na hřebík (čím více závitů, tím lépe) a každou vrstvu oblep slabou vrstvou lepenky. Nezapomeň, že vodič má na sobě lak, aby v závitěch netvořil zkrat. Když ti elektromagnet nebude fungovat (a přitom víš, že jsi drát nepřetrhl), tak zkus lépe očistit konce, případně na konce přiletovat kus obyčejného drátu. Na obrázku jsou na koncích naletované dva rezistory s odporem  $1,3 \Omega$  pro omezení odběru proudu z baterie. Pokud je elektromagnet funkční, tak po připojení napětí (nedávej víc jak 1,5V) přitahuje lehké železné předměty (kancelářské svorky, malé hřebíčky, ...).

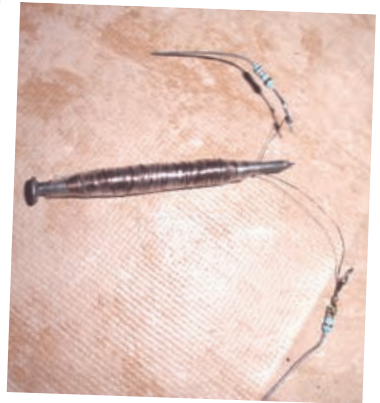
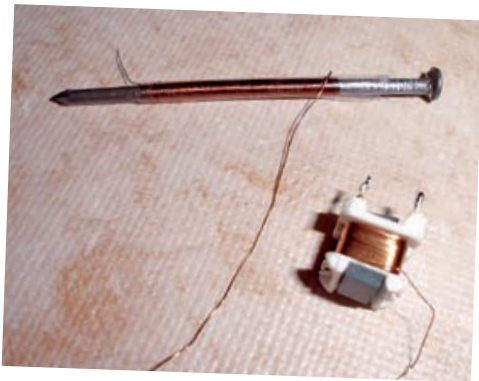

## Úkol č. 13

Potřebuješ vodivě spojit dva izolované vodiče. Jak to provedeš? Názorně to všem předved. Pokud máš pájku, zkus tyto dva vodiče vzorově sletovat. Jak takové místo ošetříš proti nechtěnému zkratu - dotyku?



## Úkol č. 14

Podívej se na stranu 23 - Selhání techniky a správně vyřeš první dva úkoly.

# Co si oblékneš ke kroji ?

Oblékni postavy světlušky nebo vlčete podle toho, co by sis nejráději ke kroji oblékl na táborový nástup, na výpravu do lesa či na den v krojích 24. dubna.

Jednotlivé doplňky můžeš vystříhnout a přiložit či nalepit na neoblečené postavy. Pokud se ti nelíbí námi vybrané barvy, můžeš oblečení dobarvit podle vlastní fantazie.





„Užovko,“ řekl jednou svému kamarádovi Syslík, co byl trochu nekňuba, nemešlo a nemotora, „já tenhle víkend s Želvičkami nebudu moci. Omluv mne, prosím, u Galapáka.“

„A proč?“ staral se Užovka. „Budeš nemocný?“

„To asi budu, ale až v neděli večer nebo v pondělí ráno.“

„Jak to tak můžeš vědět?“ vrtěl Užovka hlavou.

„No vím to. Je jaro a celá naše rodina pojedje do kolonie a já tam budu muset dřít na naší plantáži, dokud nepadnu,“ smutnil Syslík.

„Vy máte plantáže v koloniích? V Africe, Americe nebo Austrálii? A když máte plantáže, proč tam musíš dřít ty a ne domorodci? A vlastně, co mne houpeš? Vždyť je třetí tisíciletí a kolonie už nejsou.“

„Ty tomu zřejmě nerozumíš,“ vysvětloval Syslík.

„Maminka za městem v zahrádkářské kolonii pozemek, na něm chatku a kolem ní záhony se zeleninou, rybíz a jablono.“

Já nevím, proč táta říká, že si tam chodí odpočinout, když furt okopává, sází, zalévá a opravuje plot.“

„Dobrá,“ pokrčil Užovka rameny, „to je jeho věc. Ale proč budeš polámaný ty?“

„No protože je jaro. Tuhle dobou nás táta vždycky zapřáhne všechny. Budeme muset z chajdy všechno vynosit, očistit, vymést, umýt okna, přerovnat, přerýt kompost, záhony a cestičky vyplít a uhrabat, keře prostříhat, dřevo

srovnat a nevím, co ještě. Ze všeho nejvíc nerad pleju.“

„To tě teda lituju,“ pofoukal Užovka Syslíkovi dušičku. „Kdybys byl náhodou osvobozen, přijď za námi do klubovny, budeme tam o víkendu nocovat.“

V pátek pan Sysel naložil rodinné auto nářadím jako Pat a Mat. Navrchu seděl Syslík a zoufale se díval na obzor, za nímž tušil želví doupátko s Užovkou, Chobotničkou, Galapákem a vůbec kamarády od Želviček a

přihlížel, jak otec rozrývá kompost. Mamince pomohl vyklepat lehátka, vyměňoval jí hadry, kterými myla okna, a v duchu si zpíval americký tradiciální Pole s bavlnou.

Již první večer byl tak unavený, že si po večeři vlezl do spacáku a na lavici usnul.

V sobotu se také snažil. Řekl si, že když už musí pracovat na té rodinné plantáži, že udělá co nejvíc práce, aby sem nemusel jezdit často. Prknem rovnal zryté

záhony a provázekem vytyčoval řádky na výsev ředkviček.

V poledne se pan Sysel podíval na paní Syslovou, ta se usmála a přikývla. Pan Sysel si stoupl před Syslíka a jakoby vážně řekl:

„S maminkou jsme si řekli, že když tak pilně děláš na naší zahrádce, i když tě to moc nebaví, že tě musíme nějak odměnit. Seber si spacák, mobil,

tady od maminky svačinu a upaluj za těmi svými Želvičkami.“ Syslík vlepil mamince pusku, pak ještě jednu tatínkovi, což nedělal často, a mazal na autobus.

U klubovny zavolal mobilem rodičům, že v pořádku dojel, a rozhlédl se po Vodoměrkách, které myly okna, a po Želvičkách, které spravovaly plot. Jarní úklid doupěte byl v plném proudu.

„Koukám,“ přiklekl potom k Užovkovi, „že tahle cestička potřebuje vyplet. Já ti pomůžu, jsem rozjetej z té naší plantáže.“



## Syslík a jaro na plantáži

kamarádkami od Vodoměrek.

Zahrádkářská kolonie už žila. Téměř za každým plůtkem bylo několik postav v hlubokém předklonu a několik otců – farmářů, kteří je hlídali, aby náhodou nevyplely pozemek sousedův.

Syslík svému otci pomohl vyložit nářadí, barvy a nové rýče, převlékl se, a protože neměl kudy ani kam utéct, pustil se odhodlaně do práce. V chajdě vysmýčil rohy a strop od pavučin, narovnal barel na dešťovou vodu, co se přes zimu naklonil, a se zájmem

# Závod vlčat a světlušek

Jednou z důležitých dovedností je umění komunikovat. Komunikovat můžeš mnoha způsoby od osobního setkání přes telefonát, sms či zaslání pohlednice...



Zkus vyluštit zprávu napsanou "mobilní" šifrou:

8 777 33 66 88 5 33 6 33

66 2

9999 2 888 666 3

888 555 222 2 8

2

7777 888 33 8 555 88 7777 33 55

## SMS

Víš, kolik znaků se vejde do jedné SMSky?

Napiš co nejrychleji následující omluvku ze schůzky, bez použití T9. Stopuj si čas. Kdo ze šestky zvládne sms napsat nejrychleji?

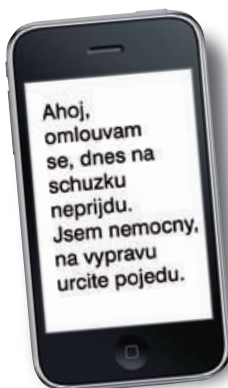

## Přivolání pomoci

Jel jsi s kamarády na cyklovýjezdku a co se nestalo, ještě než jste se vymotali z města, srazil těvého kamaráda nepozorný řidič.

Doplň prázdné bubliny comicsu tak, jak by správně měla probíhat komunikace mezi volajícím a dispečerem záchranné služby. Svě comicsy si v šestce ukažte a opravte případné chyby.

inzerce

## batohy pro malé dobrodruhy



trapper  
objem  
16 litrů



falcon  
objem  
18 litrů



tower SF  
objem  
48+ 12 litrů

- design respektující anatomii dětské postavy
- plně polstrovaná a vyztužená záda
- česká značka

• zdraví • spolehlivost • tradice

[www.boll.cz](http://www.boll.cz)

**BOLL**  
MOUNTAIN & OUTDOOR GEAR



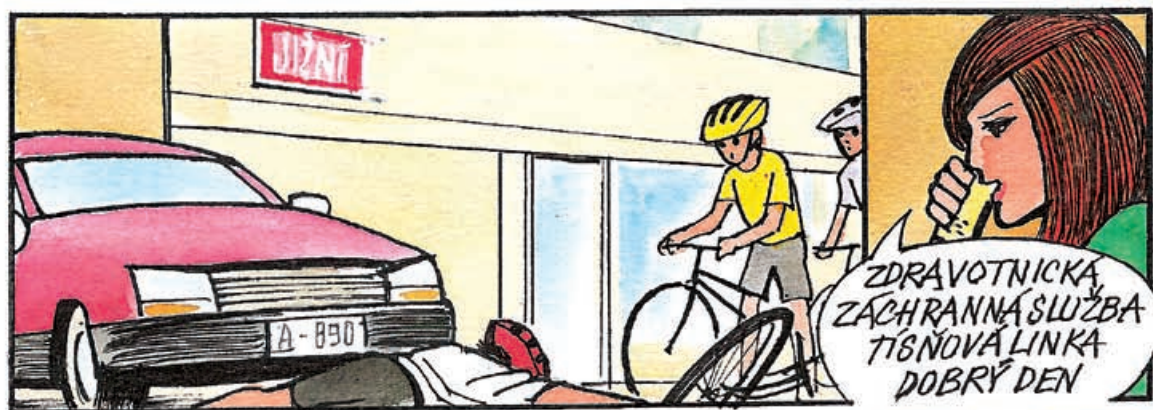

ZDRAVOTNICKÁ  
ZACHRANĀ SLUŽBA  
TISŇOVĀ LINKA  
DOBŘÝ DEN



KDE SE NACHÁZÍTE?

CO SE STALO?



NEBOJ, BUDEŠ  
V PORĀDKU.





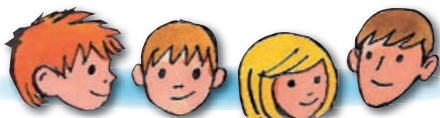

# Syslík, Hugo a dobrý skutek



**Víš, proč si Syslík tolik přál plyšáka, a proč nechtěl, aby všichni věděli, kdo jim pomohl?**



# Dobré skutky

Jak jsi na tom s plněním denního dobrého skutku, který nám všem ukládá slib či zákon?

Po splnění dobrého skutku si můžeš vybarvit polovinu jedné jarní květiny, druhou polovinu pak za to, když se svým dobrým skutkem nebudeš chlubit ani ho používat jako záminku, proč neudělat něco jiného. Myslíme výmluvy podobné této: "Proč bych měl mýt nádobí, včera jsem přece sám od sebe zaléval květiny..."



## Další úkol

spojený s vybarvováním květin je zjistit, jak se každá květina jmenuje, její název pod ní připsat a samozřejmě ji vybarvit správnou barvou. Pokud květinu neznáš, jistě ti pomůže atlas či internet.



Ilustrace: Oskar

inzerce

**JUN**  
**SHOP.CZ**

100% skautský obchod



## Nový eshop

- Poštovné již od 70Kč
- Při nákupu od 2500Kč poštovné **ZDARMA**
- Kompletní skautský sortiment
- Široký výběr outdoorového vybavení i pro děti



**SLEVA**  
**5-12% s Členskou**  
**kartou Junáka**

Prodejna: Haškova 7, Praha 7  
e-mail: [obchod@junshop.cz](mailto:obchod@junshop.cz)

Volání v rámci STS zdarma  
tel.: **773 294 840**



Každý strom je charakteristický svými listy, kůrou, plody, květenstvím nebo šiškami. Jistě znáš základní stromy, které rostou v naší vlasti. Pojmenuj obrázky vzrostlých stromů a přiřaď k nim 3 další obrázky (označené číslicí, římskou číslicí a písmenem).

# STROMY

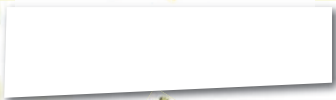
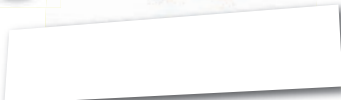



Některé stromy se objevují i na státních vlajkách. Víš, jaký stát má na vlajce javorový list?



Víš, jak se jmenuje národní strom naší republiky?









IV



VIII



VII



IX



A



B



C



D



E



F



G



H



I

# SVÁTEK SVATÉHO JIŘÍ



Každý skaut slaví 24. dubna své narozeniny. A proč? V tento den má svátek svatý Jiří, který se stal, díky své odvaze a čestnosti, patronem skautů na celém světě.

## Jak se slaví svátek Svatého Jiří?

Mnoho skautů, světlušek a vlčat si v tento den obleče kroj, nebo alespoň šátek, a vydají se v něm do školy či do práce. Zkus si i ty vzít kroj a hrdě v něm jít do školy, pozdrav jiné skauty, které potkáš na ulici. Sleduj, kdo všechno bude mít oblečený kroj. Možná to budou tvoji kamarádi, paní učitelka, pan doktor, nebo řidič autobusu.





# LEGENDA O SVATÉM JIŘÍ (NECENZUROVÁNO!)



## Staň se i ty odvážným rytířem

Staňte se rytíři, stejně jako skauti z celého světa! 24. dubna se všichni skauti snaží vykonat něco správného a odvážného. Na světě je 40 milionů skautů. Když každý v tento den vykoná jeden dobrý skutek, bude svět lepší!

Rytíři slouží jeho odvaha k tomu, aby pomáhal druhým. Proto i ty se svojí šestkou pomoz těm, kteří to potřebují. Pošlete nám do redakce fotku s krátkým popisem, jak pomáháte. Nemusíte zachránit celý svět, stačí drobnosti, které pomohou a udělají ostatním radost. Všechny vykonané dobré skutky zveřejníme v dalším Světýlku a společně tak vytvoříme zásobárnu námětů na konání dobrých skutků!

**Dobré skutky posílejte na [svetylko@skaut.cz](mailto:svetylko@skaut.cz) do 5.5.2013.  
Na několik vylosovaných čeká sladká odměna.**

## Den vítězství 8. května

8. květen najdeš v kalendáři označený jak o státní svátek, toho dne roku 1945 skončila druhá světová válka. Odpověz na naše otázky:

- Jaká země zahájila svým útokem na jiný stát druhou světovou válku? Vybarvi ji na mapě. Kolik zemí Evropy dokážeš pojmenovat? Vypadala naše republika v té době tak, jak dnes?
- Zjisti přesné datum začátku druhé světové války.
- Armády kterých států přijely osvobodit tehdejší Československo?



# TIPY

## Den matek 12. května

Slaví se v různé dny na mnoha místech po celém světě. V České republice připadá Den matek vždy na druhou květnovou neděli. V tento den dávají obvykle děti svým matkám dárky, většinou vlastnoručně vyrobené.

### Přáníčko

#### Potřebuješ:

1. Obkresli tužkou ruku na papír, druhou ruku obkresli tak, aby se obě dotýkaly u malíčku.
2. Vystříhni obkreslené ruce a různé velká srdíčka a kytičky.
3. Srdíčka nalep na spojené ruce (pěkně je doprostřed nalepit jedno velké srdíčko).
4. Napiš přání do velkého srdíčka a nezapomeň se podepsat.



### Kytička

Každou maminku potěší kytice a protože je den matek až v květnu, bude na louce již mnoho rozkvetlých květů, ze kterých můžeš kytičku přichystat...

**Dokážeš pojmenovat květiny v kytici?**



# na jaro

cestička/stezka

Filipojakubská noc

noc z 30. dubna  
na 1. května

svátek práce, lásky i jara 1. května

Lidé věřili, že se tuto noc čarodějnice slétají na čarodějnický sabat, a tak se otevírají různé jeskyně a podzemní sluje ukrývající cenné poklady.

Zkuste si vyrobit vlastní čarodějnici na schůzce či doma s rodiči. Použijte klacky (z těch je základ), tento základ oblečte a hlavu udělejte ze silonky vycpané novinami či senem. Fantazii se meze nekladou

Májka - ozdobený kmen stromu - je hlavní symbol slavnosti vítající příchod jara. Se stavěním májky je spojen i zvyk jejího nočního hlídání před muži ze sousedních vesnic, kteří se jí snaží porazit nebo odříznout její vrchol. Pokud se jim to podaří, je to pro vesnici velká ostuda.

Zkuste si i vy se šestkou zahrát hru s hlídáním májky (jedna skupina bude hlídat májku a druhá se z ní bude snažit ukrást co nejvíce fábörů; poté se skupiny vymění, vyhrávají nejlepší lupiči fábörů).

## ČARODĚJNÁ NOC

Která čarodějnice skončí v ohni?  
Které čarodějnice se v letu srazí?  
Kdo se chystá porazit májku?  
Kdo najde zlatý poklad?



# Dopravní značky

Jaro je v plném proudu a ty už jsi možná vynesl své kolo ze sklepa a vyrazil s rodiči a kamarády na vyjíždku. Znáš ale důležité značky, které potkáte, než vyjedete z města do přírody?



- 1** Spočítej, kolik najdeš značek od každého druhu
- zákazové
  - příkazové
  - výstražné
  - dopravní značky upravující přednost
- 2** Kterou z vyobrazených značek na našich silnicích nenajdeš? Zjisti, z jaké země jsme si ji vypůjčili.

**3** Pojmenuj a najdi mezi obrázky dopravní značky podle popisu. Do volného okénka napiš vždy název značky, do kroužku pak číslo obrázku.

Pozor, blížíš se k přejezdu, který je vybaven závorami. Pokud jsou závory spuštěné, nesmíš vstupovat na koleje.

Ulice nebo silnice takto označená je průjezdná pouze ve směru šipky na značce. Můžeš jet jen ve směru šipky.

Když jedeš po této silnici rovně, tak ti musí dát řidiči, kteří jedou zprava i zleva, přednost. Musíš počkat, až přejedeš ty, a pak teprve mohou jet.

Za touto značkou najdeme přechod pro chodce, který musíš použít při přecházení silnice. Pokud jedeš na kole, musíš dát přednost všem, kteří chtějí přechod přejít. Pozor! Pokud přecházíš po přechodu v místě, kde projíždí tramvaj, tak tramvaj má vždy přednost!

Pozor, dej přednost vozidlům, které jedou po silnici, na kterou chceš najeť, nebo přes ni chceš pokračovat v cestě.

Železniční přejezd, který nemá závory, je nebezpečný, proto dávej pozor, všiměj si výstražných světel a pořádně se rozhlédni, jestli nejede vlak.

Pokud jedeš na kole, nesmíš vjet za tuto značku.

Cesta označená touto značkou je určena pro chodce a cyklisty na kolech. Můžeš zde jezdit na kole, kolečkových bruslích a můžeš zde i jít pěšky. Vždy buď ale ohleduplný k ostatním.

Musíš jet ve směru šipky, i když silnice vede více směrů.



# 4

## KE KAŽDÉ ZNAČCE DOPIŠ ČÍSLO ZNAČKY JEJÍHO SPRÁVNÉHO ZOBRAZENÍ

- stůj, dej přednost v jízdě
- dej přednost v jízdě
- hlavní pozemní komunikace
- stezka pro cyklisty
- konec stezky pro cyklisty
- stezka pro chodce a cyklisty
- konec stezky pro chodce a cyklisty
- konec stezky pro chodce
- konec stezky pro chodce
- zákaz vstupu chodců
- zákaz odbočení vlevo, vpravo
- příkázaný směr jízdy
- jednosměrný provoz
- zákaz vjezdu jízdních kol
- přechod pro chodce
- křižovatka s vedlejší pozemní komunikací
- zákaz vjezdu všech vozidel
- zákaz vjezdu všech vozidel (v obou směrech)
- nebezpečné klesání
- nebezpečné stoupání
- kruhový objezd
- železniční přejezd bez závor
- železniční přejezd se závorami



Připravila: Lvíče, ilustrace: Tomáš Chlud

# Selhání techniky!



## Co uděláš, když narazíš na spadlé dráty elektrického vedení?

### Škrtni jednu špatnou možnost

- Rozhodně se k nim nebudu přibližovat.
- Vyhnu se jim co největším obloukem (bezpečná vzdálenost je minimálně 20 metrů).
- Pokud dráty nejiskří, nejsou nebezpečné.
- Je-li v okolí voda, rozhodně do ní nebudu stoupat, protože ta vede elektrický proud.
- Neprodleně zavolám na poruchy či tísňovou linku.



Můžeš se dostat do situace, jejímž správným řešením můžeš ochránit nejen sebe, ale i ostatní!

## Co když někdo dostane ránu od elektrického spotřebiče a je v bezvědomí?

### Škrtni jednu špatnou možnost

- Má-li postižený spotřebič, který je pod proudem, stále v ruce, nebo se ho dotýká jinou částí těla, nebudu na něj sahat!
- Pokud je to možné, spotřebič odpojím z elektrické sítě nebo vypnu jistič. Každý by měl vědět, kde jsou v jeho bytě a klubovně jističe umístěny.
- Nejde-li spotřebič odpojit, musím to risknout a postiženého za ruku odtáhnout.
- Zkontroluji, jestli raněný dýchá.
- Pokud ne, zavolám tísňovou linku a seženu co nejrychleji pomoc dospělého a zahájíme resuscitaci.

## Co dělat, když uvíznu ve výtahu?

### Škrtni jednu špatnou možnost

- Nejdříve zkusím zmáčknout přízemí, jestli se výtah nerozjede.
- Zachovám klid.
- Potichu si sednu a počkám, až si někdo všimne, že výtah nejede.
- Přivolám pomoc výtahovým zvonkem, pokud nefunguje, začnu bušit na dveře.
- Pokud mám mobilní telefon, pak samozřejmě zavolám rodičům; volat můžu i na linku 150 nebo 112, v každém výtahu je také číslo na opraváře.
- Když přijde dospělý nebo opravář, zařídím se podle jeho pokynů.





Vybrali jste  
správně? O svých  
řešeních si popovídejte  
na schůzce, umět se  
správně zachovat je  
velice důležité!

Vymyslete další situace, kdy vás  
selhání techniky může ohrozit na zdraví  
či životě. Řekněte si v šestce, jak se  
v situacích správně zachovat.



Poznáte, čím jsou následující  
situace nebezpečné? Vymyslete, jak  
situace z obrázků napravit tak, aby  
nehrozilo žádné nebezpečí!

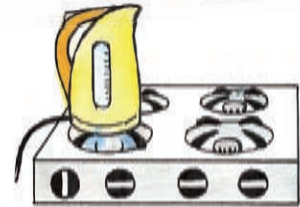

Řešení  
Spadlé dráty elektrického vedení  
Řešení: pokud dráty nejsou nebezpečné.  
Rána od elektrického spotřebiče  
Řešení: Nejde-li spotřebič odpojit, musím to risknout a postříženého za ruku odtrhnout. Nejde-li spotřebič odpojit, seženu něco, co nevede elektrický proud (kokoliv dřevěného či plastového) a odděl postříženého od spotřebiče.  
Uvznutí ve výřahu  
Řešení: Postříchu si sedu a počkám, až si někdo všimne, že výřah nejede. To by ses také nemusel dočkat, lidé nejsou příliš všímaví a co nemusí akutně vyřešit, neřeší...



# Důvěra

**Důvěra je důležitá, ale zároveň velice křehká věc. Mohou nastat nepříjemné situace, kdy budeš potřebovat svěřit své trápení někomu, komu věříš a kdo ti pomůže situaci vyřešit. Obvykle se jedná o tvé nejbližší - rodiče, prarodiče, sourozence či nejlepší kamarády.**

Ve škole ti opakovaně dva spolužáci nadávají, berou ti věci a včera si na tebe dokonce počíhali před školou. Když jsi jim dobrovolně nedal svůj mobil, tak tě zbili.

Když jste byli po škole venku, přišla k vám skupinka starších kluků. Nabízeli, že mají "výborný kuřivo", a že to musíte zkusit, nebo jste padavky, hučeli tak dlouho, až to pár kamarádů zkusilo. Za pár dní jsi viděl stejnou skupinku, jak obtěžuje další děti.

Dneska jsi znova dostal hodně špatnou známku z předmětu, který opravdu nemáš rád. Včera sis vyslechl doma kázání, že se musíš více učit, a dneska tohle.

Při tělocviku sis všiml, že kamarád ze třídy chodí do školy stále s novými modřinami, ptal ses ho na to, ale odbyl tě, že upadl.

Ukaž své řešení někomu z těch, kterým důvěřuješ. Popovídejte si o řešení podobných situací s kamarády v šestce.

Dobrý známý tvých rodičů ti, když k vám domů přišel na návštěvu, vždycky přinesl nějakou hračku, nebo něco dobrého. Oblíbil sis ho, byl milý, ale naposledy, když byl s tebou sám, tě začal hladit a to už určitě není normální...

V poslední době se u vás ve třídě sem tam ztratí nějaká věc. Bára přišla o hodinky, Jenda o mobil a Helče zmizel o řetízek. Když ses vracel o přestávce do třídy, všiml sis, jak Karlík rychle uskočil od tvé tašky.

Zastal ses dnes kamarádky ve třídě a nakonec z toho byla rvačka, rozržená mikina, poznámka a pozvání rodičů do školy.

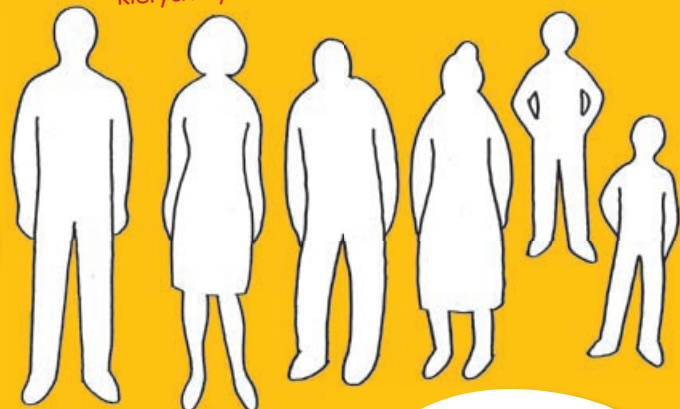



Zaměř se tento měsíc na bod zákona Světluška je pravdomluvná. Zaškrtni větu, která tě vystihuje právě teď a po měsíci, kdy sis na tento bod dávala pozor. Zlepšila ses?

VÍM, ŽE MÁM BÝT PRAVDOMLUVNÁ. SNAŽÍM SE MLUVIT PRAVDU. VĚTŠINOU MLUVÍM PRAVDU.

Mluví pravdu, i když mě to může přivést do nepříjemné situace. Vlčata se jistě také nenechají v pravdomluvnosti zahanbit!



U každého příběhu vybarvi zeleně ten bod zákona či slibu, který je splněn na jedničku. Ten, za který by se mělo vlče nebo světluška stydět, vybarvi červeně. Body zákona a slibu, které se v příběhu nezmiňují, nech prázdné.

mluvím pravdu  
jsem poslušný  
pomáhám jiným  
jsem statečný a veselý  
jsem čistotný











# Květník plný kytiček

Rozvesel byt  
nebo klubovnu spoustou  
kytiček v barevném květináči!

**Budeš potřebovat:**  
mramorovací barvy,  
špejle, miska (taková  
kterou můžeš umazat),  
bílá a zelená akrylová  
barva (např. Balakryl),  
květináč, ššětec,  
barevné čtvrtky,  
lepídllo,  
nůžky a knoflíky.



**1.** Květináč natři  
bílou akrylovou  
barvou – zevnitř  
i z venku. Nechej  
zaschnout.



**2.** Do misky nalij  
studenou vodu  
a na hladinu  
postupně nakapej  
několik barev (barvy  
předem protřepej).



**3.** Barvy  
na hladině  
promíchej  
špejlí –  
několikrát  
protáhni sem a tam.



**4.** Květináč podrž  
za horní okraj a  
pomalu potápěj.



**5.**  
Rychle  
vytáhni.

**6.** Zbylou barvu z hladiny odstraníš  
papírem. A můžeš pokračovat  
v mramorování...



**7.** Horní  
okraj a  
vnitřek  
květináče  
natři  
nazeleno.



**8.** Z barevných čtvrtek  
vystříhni různé kytičky.



**9.** Kytičky poslepuj, jako  
střed přilep  
barevný  
knoflík.



**10.**  
Přilep  
špejli



**11.** Kytičky dej do květináče – můžeš je  
např. zapíchat do kousku polystyrenu,  
který dáš na dno. Vnitřek květináče můžeš  
vyplnit např. kouskem zeleného ovčího  
rouna, odstřížky zeleného papíru...



**12.**  
Hotovou  
kytičkou  
můžeš  
ozdobit  
okno nebo  
ji věnovat  
mamince...

